



PF25

产 品 规 格 书

常州普瑞流体技术有限公司
Changzhou Prefluid Technology Co.,Ltd.

泵头概述

1. 全不锈钢材质；
2. 结构精巧，外表光滑，易于清洁
3. 泵头运行平稳，噪音低
4. 双滚轮交错设计，流速平稳，灌装精度高
5. 泵头垂直安装时，上压块与泵体由连杆连接，更换软管可单手操作。
6. 装有预摩擦系统，软管磨损小。



外形尺寸图

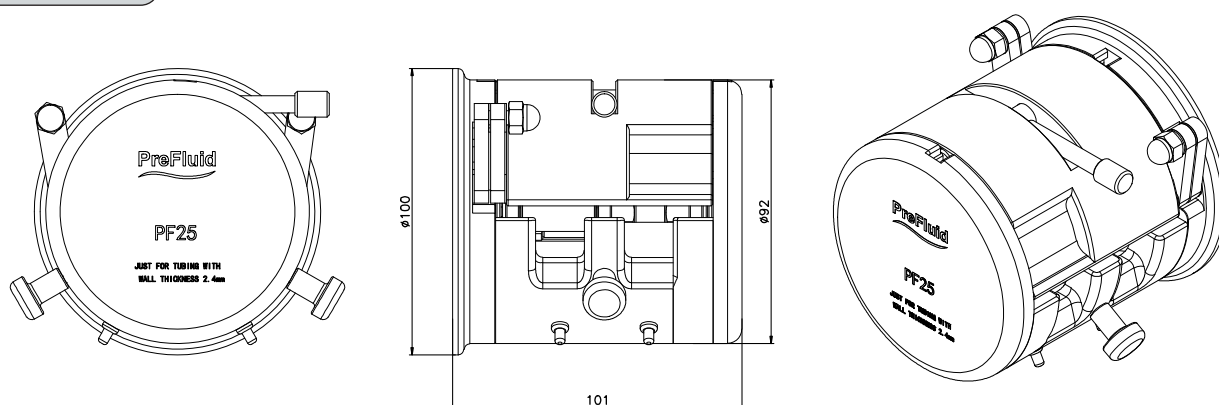

流量参照表

管号 \ 流量	50	100	150	200	250	300	350
1.6 × 2.4 硅胶管	20	36	58	75	92	110	128
2.4 × 2.4 硅胶管	41	82	124	164	202	240	281
3.1 × 2.4 硅胶管	65	126	188	250	312	368	432
4.8 × 2.4 硅胶管	127	255	378	500	624	745	868
6.4 × 2.4 硅胶管	190	376	556	736	907	1090	1252

流量曲线图

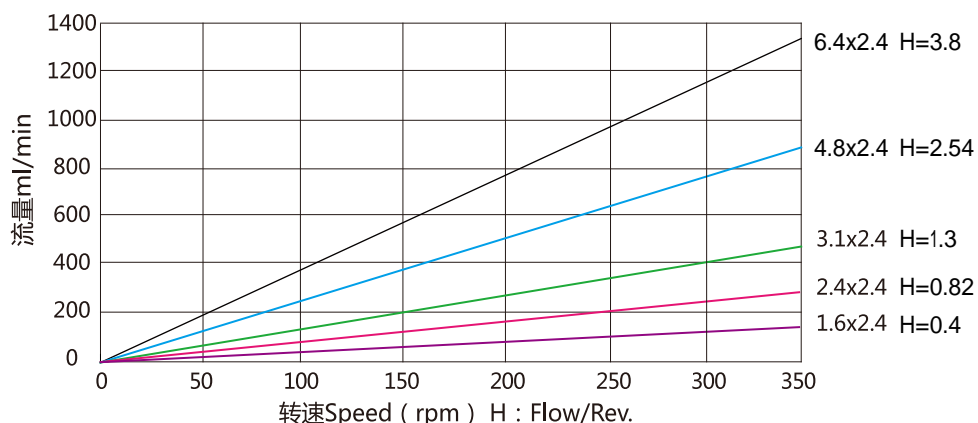

灌装软管选用推荐表

灌量	推荐转速 (转/分)	适配软管	灌装时间	精度
0.5ml	150	φ 1.6x2.4	0.5s	± 1%
1ml	233	φ 1.6x2.4	0.7s	
2ml	250	φ 2.4x2.4	0.6s	
5ml	250	φ 3.1x2.4	1.0s	
10ml	250	φ 4.8x2.4	1.0s	

0.7秒为 推荐的灌装时间

灌装精度：以灌装量2ml和5ml为例，连续测量20次以上

测试结果：流量误差都在 1% 以内

解析图

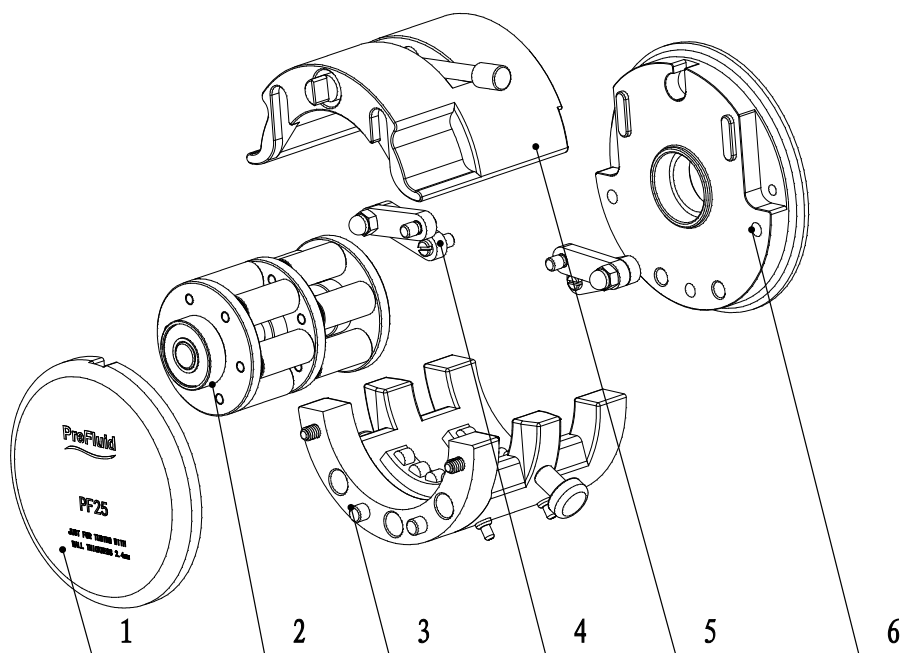

6	后挡板	1	SUS304		
5	上压块组件	1			
4	连杆组件	1			
3	连接底座	1			
2	滚轮组件	1			
1	前挡板	1	SUS304		
序号	名称	数量	材料	规格	备注

脉冲减弱示意图

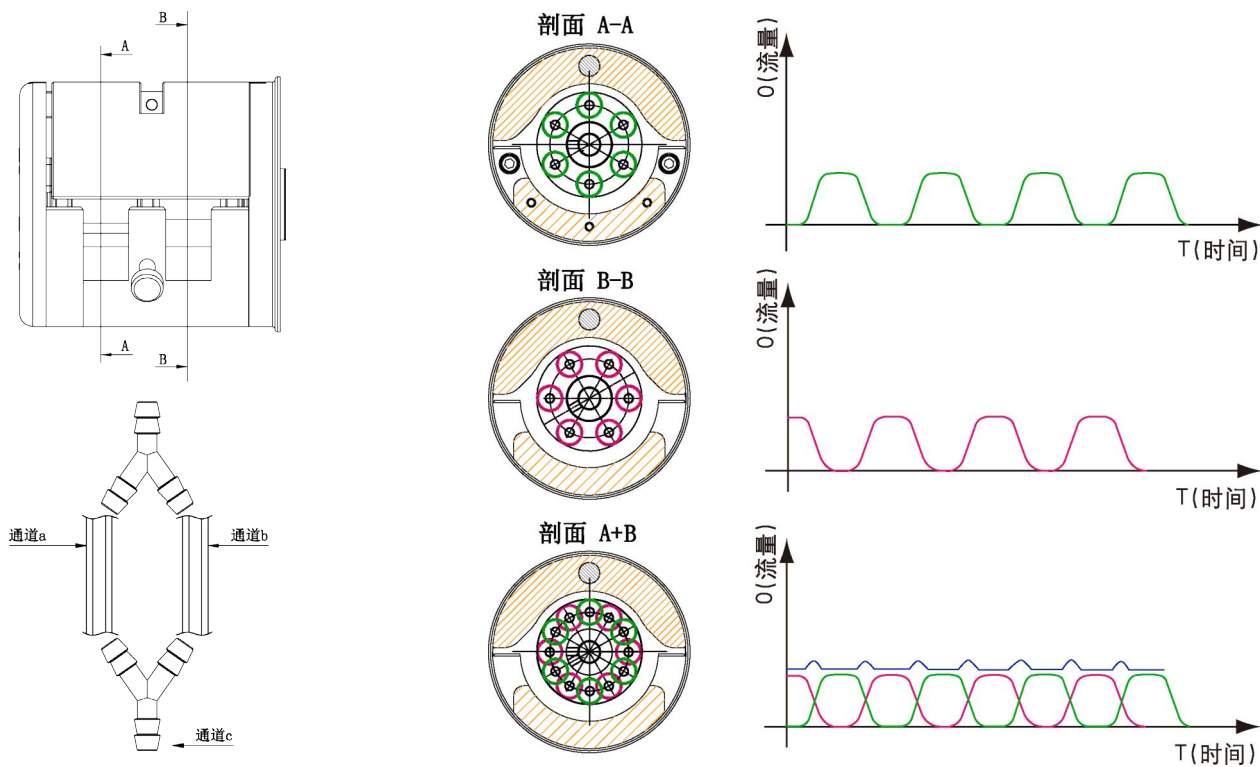

安装方案

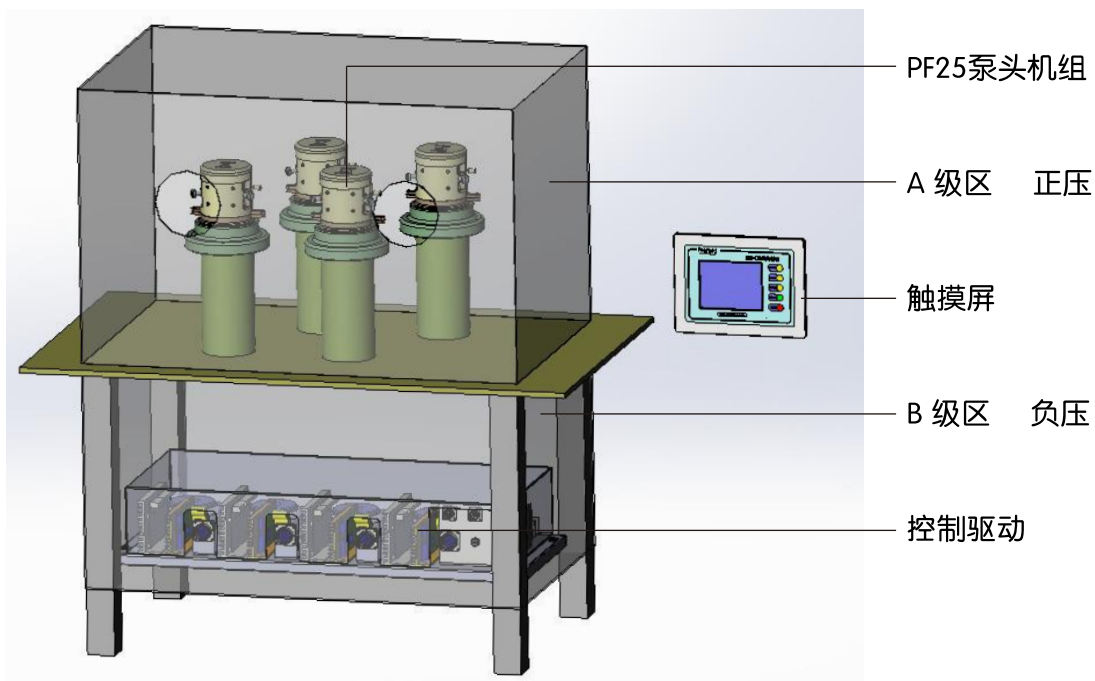

卡管方式

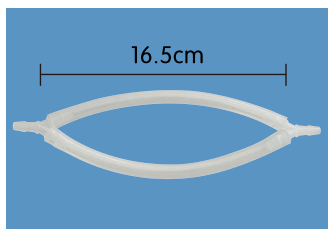

电话：400-111-0186 +86 519 85118863
 传真：+86 519 85133860

邮箱：pump@prefluid.com
 地址：常州新北区衡山路21-1号