



M90040

# 产 品 规 格 书

常州普瑞流体技术有限公司  
Changzhou Prefluid Technology Co.,Ltd.

## 产品规格书

型号	交流减速电机-YZ15
电机	交流减速电机
泵头	YZ15 (白色PC外壳 3滚柱 滚柱材质SUS304)
适用软管	14# 19# 16# 25# 17# 18#
泵头编码	H11502
产品编码	M90040

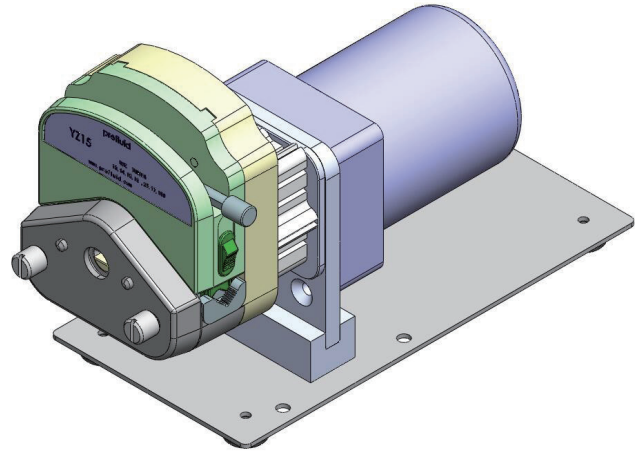

### 外形尺寸图

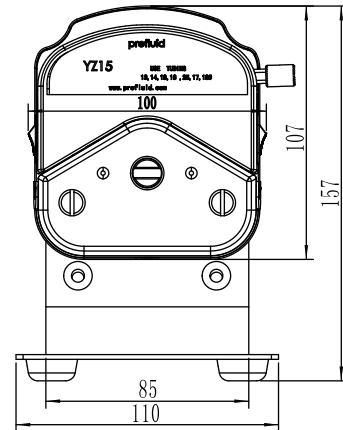
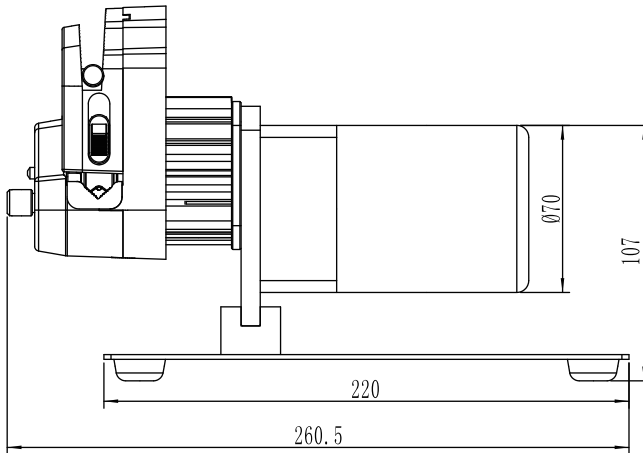

### 技术参数

产品编码	M90040
运行转速	最高300RPM, 可调速
控制方式	电机配带调速模块, 用户可自行调速控制
适用电源	AC220V/50Hz, 额定功率20W
工作环境	温度0~40℃, 相对湿度小于80%

YZ15流量曲线图(三滚轮)

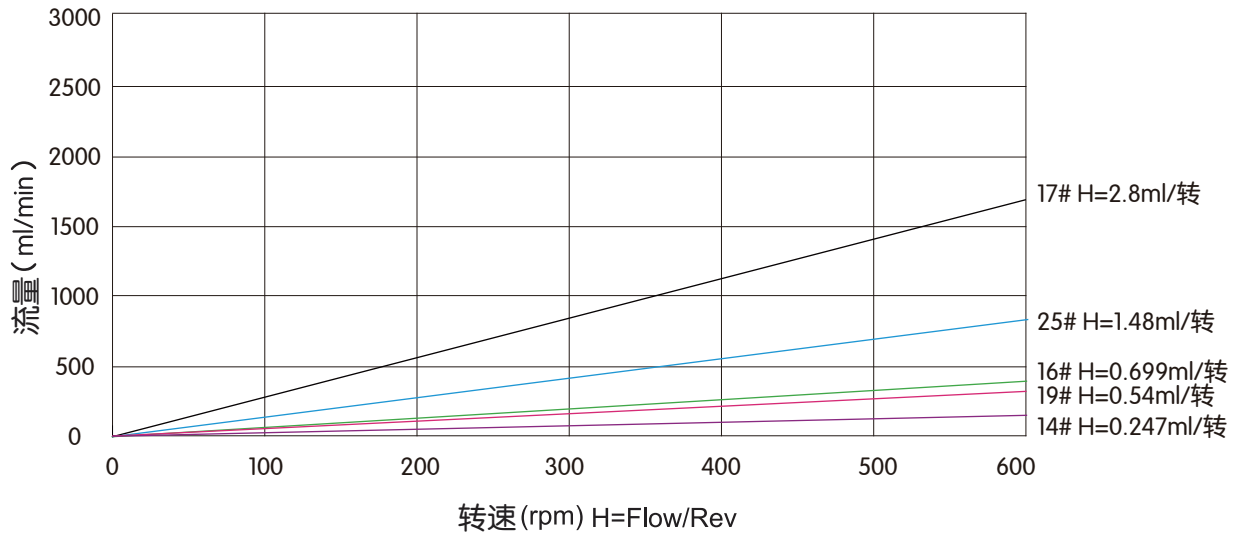

解析图

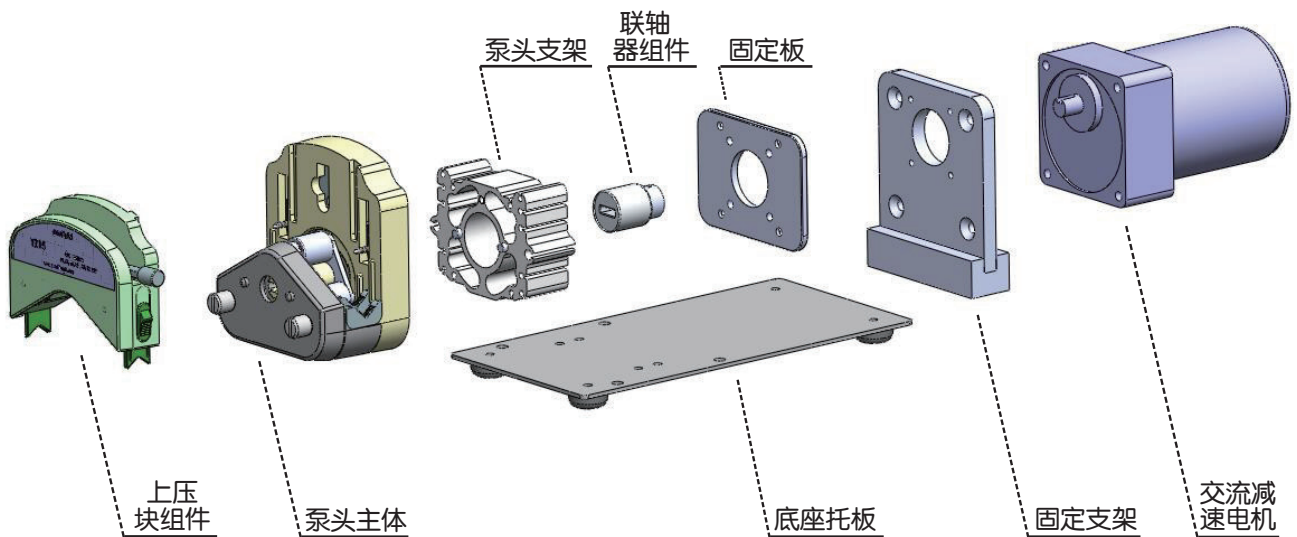

卡管方式



电话: 400-111-0186 +86 519 85118863 传真: +86 519 85133860

邮箱: pump@prefluid.com

地址: 常州新北区衡山路21-1号